

## Montering af DAMPA Robust

DAMPA Robust nedhænges ved hjælp af gevindstænger. Bærebæslaget fastgøres med møtrikker, og Modulbæreskinne nr. 2 låses fast til bærebæslaget med låseflige.

Hvert enkelt DAMPA Robust panel monteres med bagplade, skruer og aluminiumklips for at opnå maksimal stivhed i konstruktionen.

1 De angivne afstande mellem modulbæreskinne og stropper er maksimalafstande.

Maks. afstand	Aluminium mm
A	300
B	930
C	1500

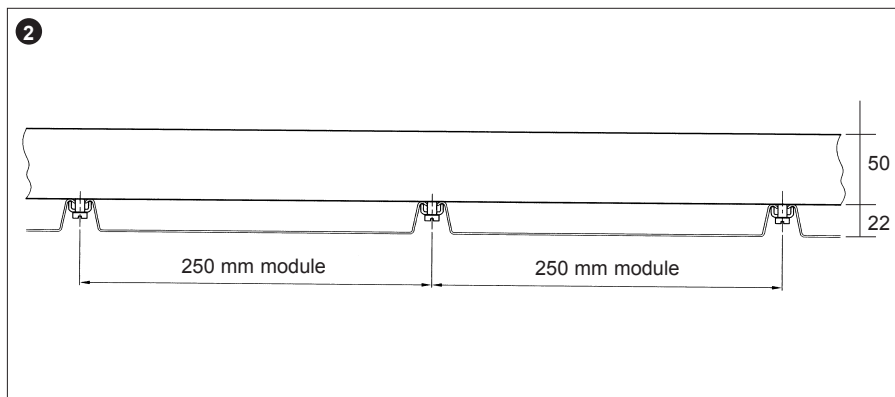

2 Panelbredden er 244 mm, og med klipsens 6 mm tap opnås en modulbredde på 250 mm.

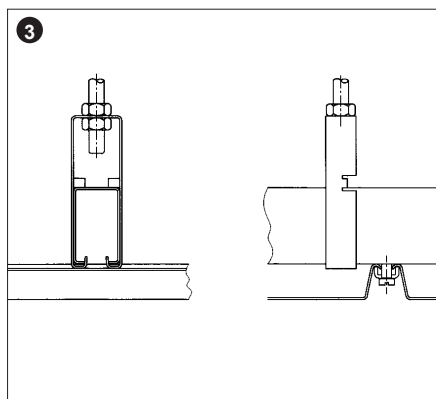

- 3 Bæreslaget placeres rundt om Modulbæreskinne nr. 2 og låses fast ved at dreje de to låseflige indad.

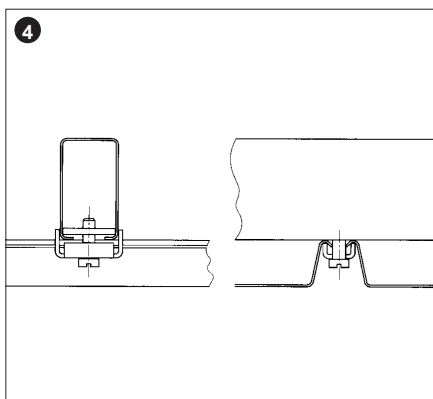

- 4 DAMPA Robust panelerne forbindes til Modulbæreskinne nr. 2 ved at skrue aluminiumklipsene fast i bagpladen.

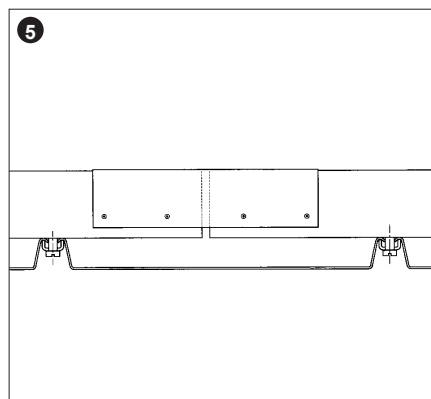

- 5 Enderne på to Modulbæreskinner nr. 2 samles ved hjælp af Bæreskinnelasse nr. 2.

### Styrke

DAMPA Robust kan modstå tryk på op til 240 Kp/m<sup>2</sup>. Kontakt venligst DAMPA i forbindelse med udregning af styrken.

### Adgang til installationer

Hvert enkelt Robust panel kan demonteres og giver således fri adgang til bagvedliggende installationer. DAMPA kan endvidere levere skruer, der kun kan løsnes med specialværktøj, og derved hindre uautoriseret adgang.

**DAMPA**<sup>®</sup>